

#### Características del Equipo

Vers. 001

- Capacidad

Rango de laminación: 1 - 30 mm.

Longitud de cilindros: 520 mm.

Anchura de trabajo: 500 mm.

- Datos Técnicos

Construcción: acero y acero inoxidable.

Medidas: 150 cm.(Ancho) x 100 cm.(profundidad) x 58 cm.(altura).

Peso: 100 kg.



#### PLANIMETRIA

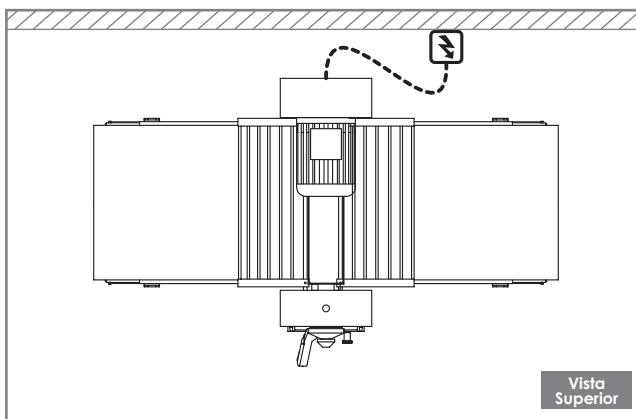
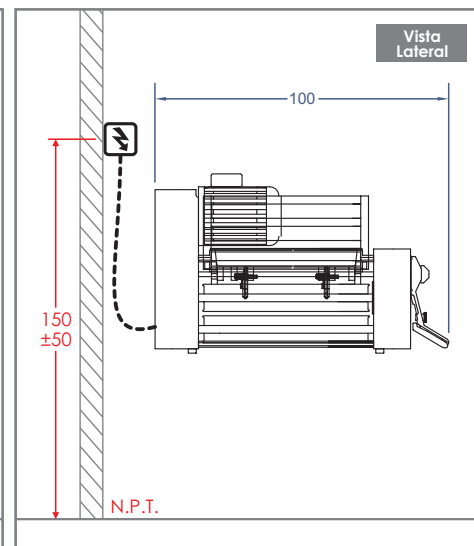
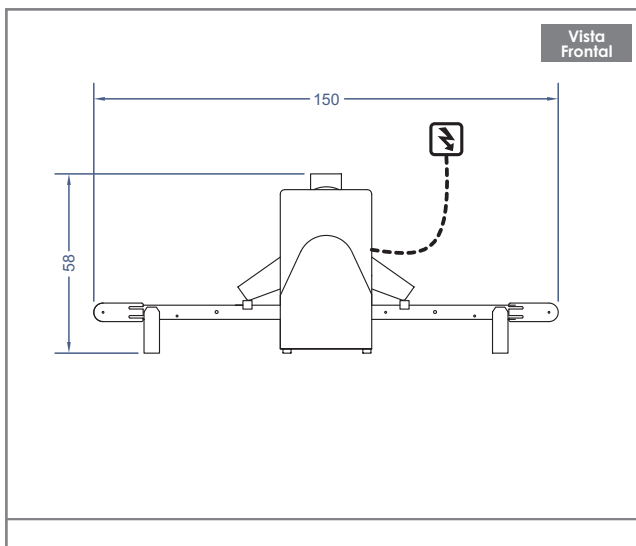

#### Check List Requerimientos



##### Suministro Eléctrico

- Energía: Monofásica 220V/50 Hz/1F
- Potencia: 0.55 kW
- Corriente: 4.5 Amp
- Enchufe Domiciliario: 10A (220V)
- h: 150 ± 50 cm

SN

#### Características del Equipo

- Laminadora de sobremesa.
- Laminadora ideal para hoteles, pizzerías, grandes cocinas o pequeñas pastelerías.
- Espesores finales constantes de las bandas de masa.
- Tamaño y peso homogéneos de los productos.
- Rascador montable y desmontable sin herramientas.
- Cintas transportadoras de plástico.

#### IMPORTANTE!

Las instalaciones de los suministros en general como gas, eléctricas, sanitarias, extracción de vahos, entre otros, son de responsabilidad del cliente y realizadas por un instalador autorizado de acuerdo a la normas Nch 4/2000, 4/2003, IPX4, respectivamente • Considerar ubicación de todas las conexiones y distancias de equipos, según entorno a instalar • Los enchufes deben ubicarse donde no reciban agua o vapor y deben estar bajo la norma IPX4.



## PRE VISITA

Instancia en donde nuestro personal técnico revisara sus instalaciones verificando los requerimientos para la conexión del equipo.

## INSTALACIÓN DE EQUIPOS

Horario de atención de Lunes a Viernes de 08:30 hrs. a 18:00 hrs.

De incurrir en una tercera visita a causa de requerimientos de instalación no cumplidos o solicitudes fuera del horario establecido, la visita tendrá un costo adicional para usted. Evite cobros innecesarios.

## REQUERIMIENTOS SOLICITADOS

Considerar que al no contar con los requerimientos solicitados en pre visita, se cobrará a contar de la tercera visita en adelante.

Adicionalmente se le informa que la garantía del equipo comienza a regir una vez realizada la puesta en marcha o bien después de dos meses transcurridos el despacho, si no ha cumplido con los requerimientos para la instalación.

Valor de \$66.000 por cada visita adicional.

### Insumos (Kit de instalación)

Código	Unidades	Descripción