



Esta guía le ofrece importantes indicaciones sobre el transporte, instalación del equipo debiendo ser leído previamente antes de realizar cada una de estas tareas. El acatamiento de las instrucciones, reglas, recomendaciones y advertencias descritas en este documento, aseguran el funcionamiento correcto, durabilidad del equipo y la seguridad de las personas que están en contacto con él. Cualquier manipulación de los sistemas del equipo sin autorización de Maquipan dejara invalidada la garantía.

Ante cualquier consulta recurra al teléfono de asistencia +56 2 2747 1452

INFORMACION GENERAL HORNOS UHP INOX

La línea de hornos industriales de piso UNIQUE es ideal para la producción de todo tipo de productos de panadería y pastelería con un gran ahorro de combustible. Capacidad para hasta 12 bandejas de 60x40 cm. equivalentes a 3 m² de superficie de cocción. Quemadores inferiores y superiores independientes por cada cámara, con regulación de temperatura diferenciada y corte automático de combustible al llegar a la temperatura deseada. Panel de control digital programable, estructura exterior en frontal de acero inoxidable y excelente presentación, capacidad de cocción diferenciada por cámara y como accesorio piso refractario para cocción tradicional.

TRANSPORTE, MANIPULACION Y ALMACENAMIENTO

A) MANIPULACION

La mudanza, carga y descarga del horno se debe realizar mediante una grúa de horquilla y en su posicionamiento final puede utilizarse un montacargas hidráulico, ambos equipos deben ser adecuados para el peso y volumen de la carga. **Utilice todo tipo de precauciones a fin de evitar daños en el equipo cuando se la desplaza y al personal que realiza la operación.**

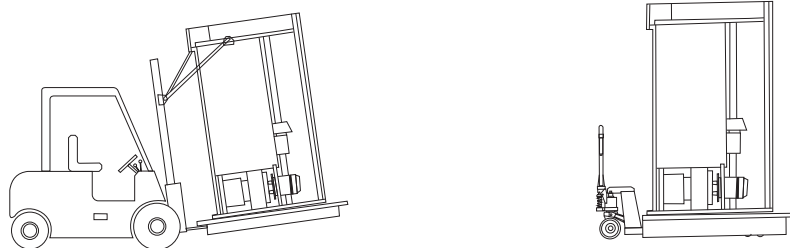

B) TRANSPORTE

El vehículo asignado para el transporte del equipo deberá contar con la capacidad (peso y volumen) y seguridad adecuada para no comprometer la carga o el personal involucrado. Utilice todo tipo de precauciones a fin de asegurar la carga para evitar daños en el equipo. **Cinchos o amarras posicionadas sin protección en los pueden ocasionar daños no cubiertos por la garantía.**

D) ALMACENAMIENTO

El equipo no puede ser apilado o montado sobre otros objetos.

La temperatura en el lugar de almacenamiento debe estar entre -10°C y +40°C.

Las condiciones climáticas de humedad nunca deben ser tales que provoquen algún grado de condensación.

El equipo y sus partes no deben estar expuestas a la intemperie.

D) DESEMBALAJE

Remueva el empaque exterior con sumo cuidado (jaulas de madera y/o cajas de cartón) y dispóngalo en conformidad con las leyes vigentes en el país de instalación. Clavos, grapas o elementos de fijación del embalaje retirados de forma incorrecta puede provocar daños a los equipos no cubiertos por la garantía.

Remueva toda la información y piezas del interior correspondiente al equipo, como manuales, manillas, colector de escape y el adaptador de chimenea. **Procure no extraviar ninguna de las piezas incluidas de lo contrario no podrá utilizar el equipo.**



Es responsabilidad del cliente suministrar todas condiciones necesarias para el posicionamiento del equipo, tomado en cuenta: puertas, pasillos, pendientes, desniveles, escaleras, escalones, etc. Condiciones especiales deben ser evaluadas por personal de Servicio Técnico Maquipan y pueden tener un valor no incluido en la compra del equipo.

DIMENSIONES Y CONEXIONES HORNOS U-HP INOX

Modelo	Cámaras	Dimensiones cámaras	Temperatura de ejercicio	Bandejas	superficie de cocción	Producción aprox. Hr.	Dimensiones mm			Panel de control	Potencia térmica	Potencia eléctrica	Corriente Eléctrica	Peso
							ancho (A)	fondo (B)	alto (C)					
U-HP2	2	860x625x170	0-300°C	4 (60X40)	1M2	20kg	1385	900	1505	Digital	20kW	0.2kW	220V/1/50HZ	220kg

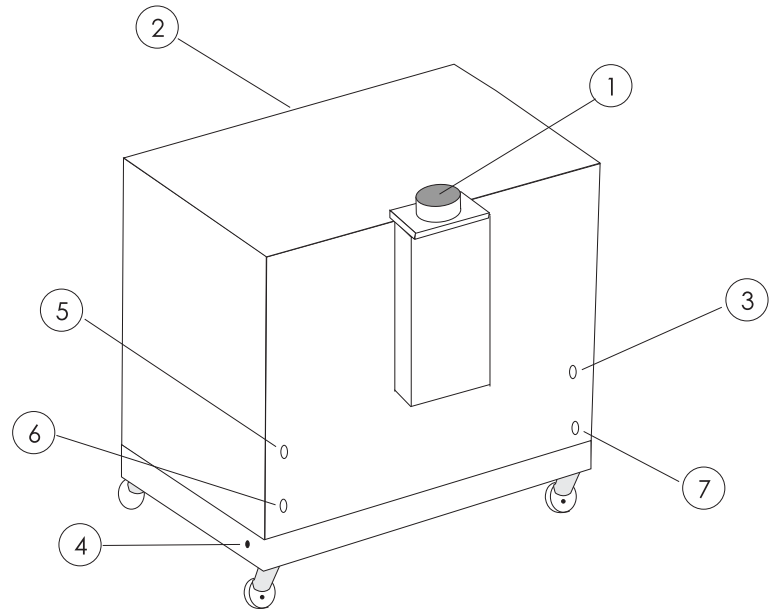
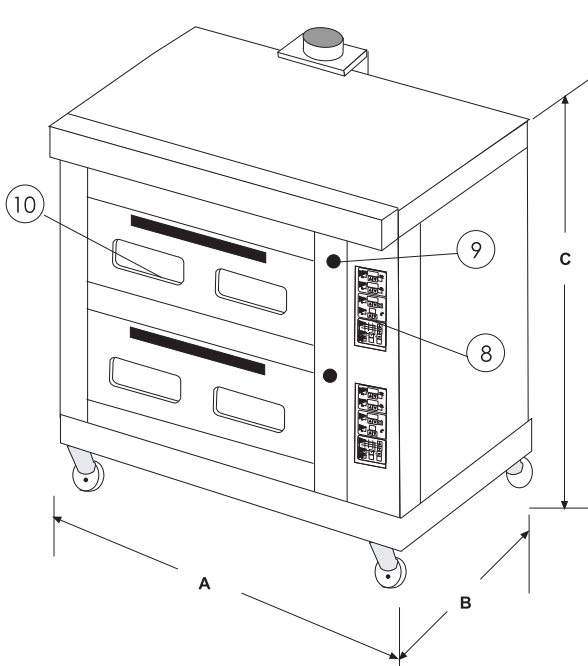

Disposición interior de bandejas 60x40

Frente del horno

Cámara N°1



Cámara N°2



- ① Descarga humos
- ② Descarga vapores
- ③ Alimentación agua
- ④ Energía eléctrica
- ⑤ Alimentación quemador gas
- ⑥ Conexión equipo potencial
- ⑦ Descarga agua
- ⑧ Panel de control
- ⑨ Templador
- ⑩ Cámara de cocción



Es responsabilidad de cliente suministrar todas las conexiones necesarias para la correcta utilización del equipo antes de su montaje final. Todas instalaciones deber ser realizadas por personal autorizado bajo las normas en vigencia.

FIRMA CLIENTE

DIMENSIONES Y CONEXIONES HORNOS U-HP INOX

Modelo	Cámaras	Dimensiones cámaras	Temperatura de ejercicio	Bandejas	superficie de cocción	Producción aprox. Hr.	Dimensiones mm			Panel de control	Potencia térmica	Potencia eléctrica	Corriente Eléctrica	Peso
							ancho (A)	fondo (B)	alto (C)					
U-HP3	3	860x625x170	0-300°C	6 (60X40)	1.5M2	30kg	1385	900	1795	Digital	30kW	0.3kW	220V/1/50HZ	330kg
U-HP9	3	1300x625x170	0-300°C	9 (60X40)	2.25M2	40kg	1820	950	1810	Digital	40kW	0.3kW	220V/1/50HZ	450kg
U-HP12	3	1240x880x170	0-300°C	12 (60X40)	3M2	60kg	1770	1150	1810	Digital	40kW	0.3kW	220V/1/50HZ	480kg

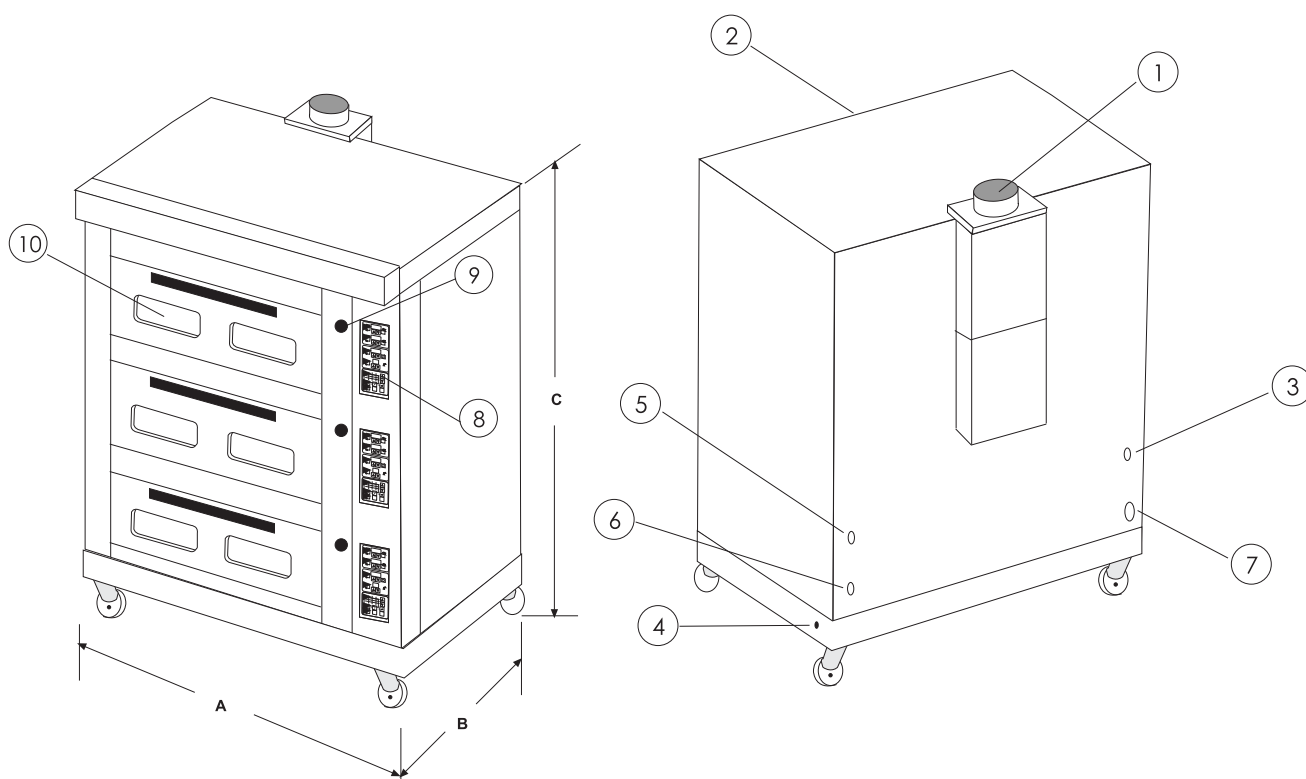

Disposición interior de bandejas 60x40

Frente del horno

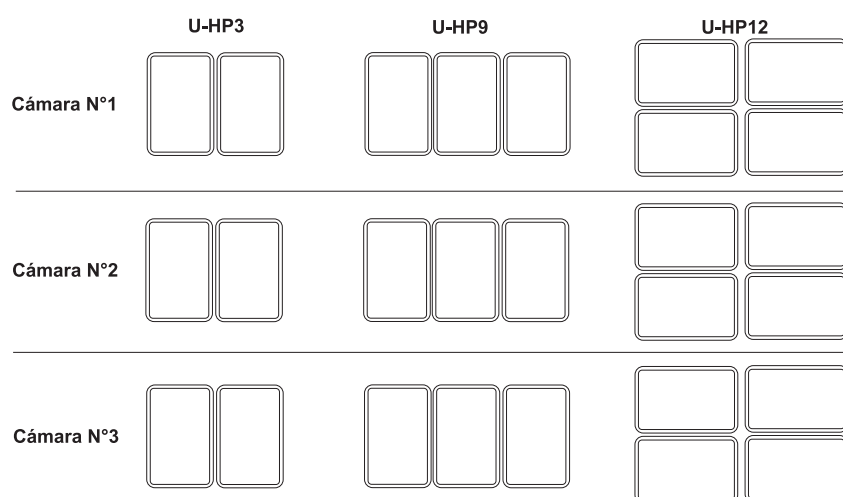

- ① Descarga humos
- ② Descarga vapores
- ③ Alimentación agua
- ④ Energía eléctrica
- ⑤ Alimentación quemador gas
- ⑥ Conexión equipo potencial
- ⑦ Descarga agua
- ⑧ Panel de control
- ⑨ Templador
- ⑩ Cámara de cocción



Es responsabilidad de cliente suministrar todas las conexiones necesarias para la correcta utilización del equipo antes de su montaje final. Todas instalaciones deber ser realizadas por personal autorizado bajo las normas en vigencia.

FIRMA CLIENTE

REQUERIMIENTOS DE INSTALACION

A) REQUERIMIENTOS DE ESPACIO

Piso: Liso y nivelado; se recomienda que se encuentre recubierto con baldosas de alto tránsito. El suelo no debe estar compuesto o cubierto de materiales inflamables (ej.: madera, plásticos, etc.).

Techo o cielo falso: Altura mínima recomendada es de 2.4m con revestimientos e instalaciones dependientes o anexas bajo norma. No debe estar compuesto o cubierto de materiales inflamables (ej.: madera, plásticos, etc.).

Muros colindantes (vista frontal): Distancia mínima al muro derecho es de 500mm, al muro izquierdo es de 200mm y al muro posterior es de 300mm. Los muros colindantes no deben estar compuestos o cubiertos de materiales inflamables (ej.: madera, plásticos, etc.), con revestimientos e instalaciones dependientes o anexas resistentes al calor y deben estar bajo norma.

Equipos colindantes: La distancia mínima del horno a otros equipos en sus costados laterales y posterior es de 500mm. El cliente debe considerar que los equipos colindantes pueden estar expuestos al calor.

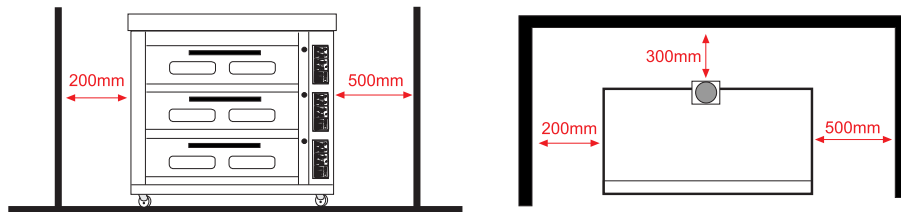

B) DESCARGA DE HUMOS Y VAPORES (1,2)

1. El ducto de humos (1), debe tener una altura mínima 2m sobre el techo del edificio al exterior. Si existe una altura mayor después del techo del edificio se debe considerar que el ducto de gases debe ser 2m mayor a esa altura. Diámetro interior del ducto 140mm.
2. La descarga de vapores (2), se realiza mediante la campana de extracción instalada por el cliente la cual debe canalizar los vapores al exterior. Se recomienda un diámetro interior del ducto 140mm como mínimo.
3. El material de fabricación del ducto puede ser de acero galvanizado o acero inoxidable con un espesor mínimo de 0.8mm y un espesor máximo de 1mm, ambos con su respectivo encamisado.
4. Los ductos deben poseer gorro en el extremo de la descarga y deben estar separados 150mm del borde terminado del ducto.
5. El ducto de humos debe salir de **forma recta al techo del edificio sin ángulos y ser hermético.**

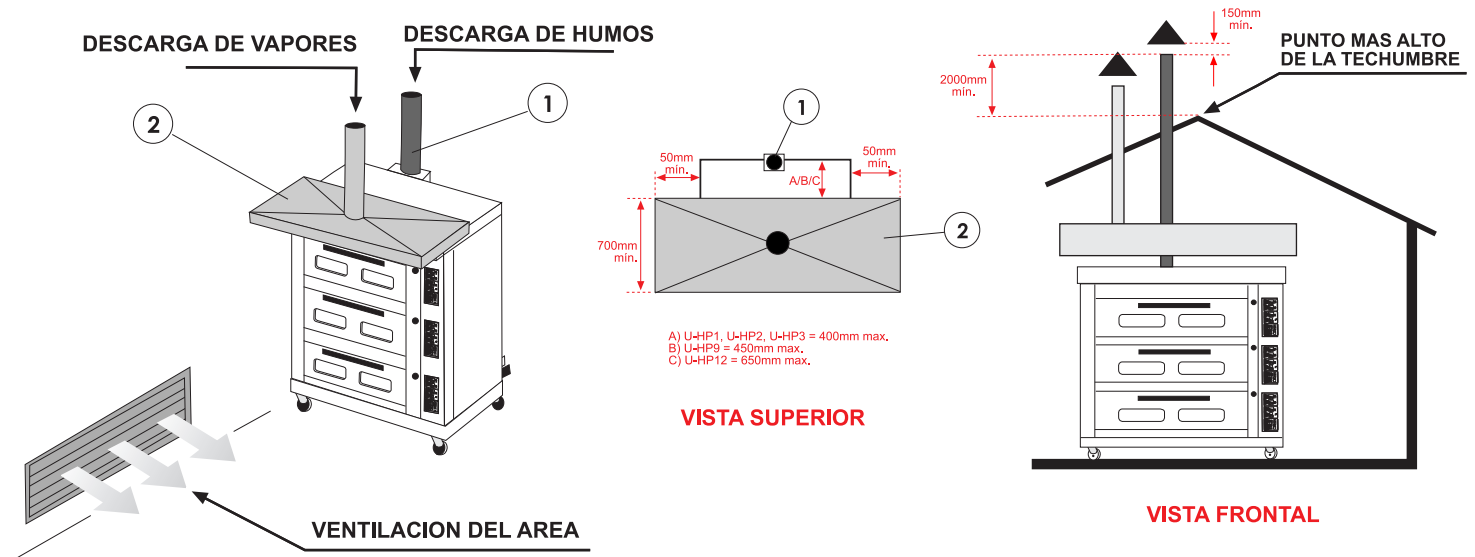

El ambiente destinado a la instalación deberá contar con una ventilación adecuada para garantizar el correcto funcionamiento del aparato y la circulación constante de aire en todo momento. El no cumplimiento de los anteriores requerimientos de extracción puede provocar el mal funcionamiento del aparato y acumulación de gases perjudiciales para la salud. Los ductos y campanas necesarios para la instalación deben ser proporcionados e instalados por cliente.

FIRMA CLIENTE

C) ENERGIA ELECTRICA (3, 5)

La instalación eléctrica del local en el que se colocará el horno tiene que respetar todo lo previsto por las normas vigentes. Tiene que poseer las características requeridas en la placa del horno, poseer un eficaz conductor a tierra y un interruptor automático entre el aparato y la red de distribución con un diferencial con características adecuadas a la potencia del aparato.

El horno tiene que estar incluido en un sistema equipotencial. La conexión se efectúa con un borne predispuesto en el interior del cuadro eléctrico, señalado con el símbolo internacional (5).

1. El punto eléctrico debe quedar ubicado en la parte posterior derecha del horno (3), el equipo cuenta con un **conector tipo L de 10A el cual debe ser conectado directamente a un modulo hembra de 10A existente en el lugar de la instalación** a una altura de 40cm sobre el suelo.

2. La instalación debe poseer un interruptor automático de **10 Amp.**

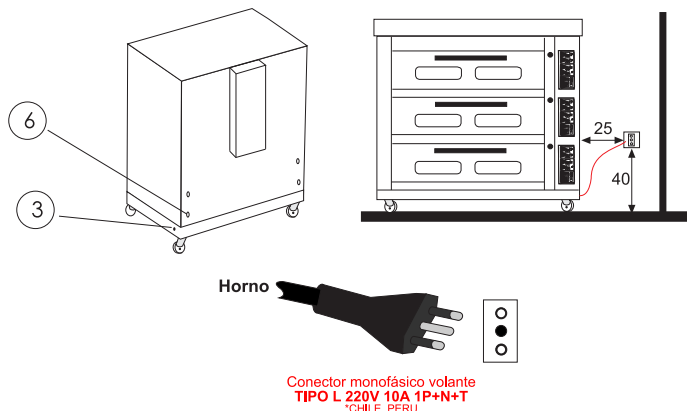

Conector monofásico volante
TIPO L 220V 10A 1P+N+T
*CHILE, PERU



Todos los enchufes e interruptores que sirven para conectar el aparato a la red eléctrica, tienen que estar colocados en lugares visibles y de fácil acceso. Procure no utilizar adaptadores o intervenir el conector eléctrico del equipo de lo contrario la garantía será anulada.

D) ALIMENTACION QUEMADOR GAS GLP (5)

La instalación de distribución de gas en el local destinado para el horno tiene que respetar todo lo previsto por las normas vigentes. El terminal destinado a la conexión del horno tiene que estar equipado con una llave de paso de cierre rápido que tiene que estar homologada. El cliente tiene que garantizar que la presión de la red (presión de entrada) sea suficiente para un buen funcionamiento del quemador. Fuera de estos campos de presión no se permite el funcionamiento de este aparato si se detectan presiones diferentes de las citadas se deberá recurrir empresa suministradora del combustible o bien a quien haya efectuado la instalación.

1. Para la alimentación de gas del equipo del equipo (GLP) el cliente deberá considerar para los modelos U-HP2 Y U-HP3 un cilindro de gas **exclusivo** con una capacidad desde 45kg, para los modelos U-HP9 y U-HP12 se deberán utilizar desde dos cilindros de **45kg** en línea.

2. La conexión de entrada del equipo deberá ser con un flexible para gas de 3/4 pulgada.

3. Se recomienda instalar antes de la conexión del horno una **válvula estabilizadora** de presión adecuada, un **manómetro** y una **llave de paso**.

4. Para un correcto funcionamiento la presión de gas de entrada al equipo **deberá ser siempre de 28 a 32 mbar tanto para instalaciones con balones de 45kg, como estanques de mayor capacidad.**

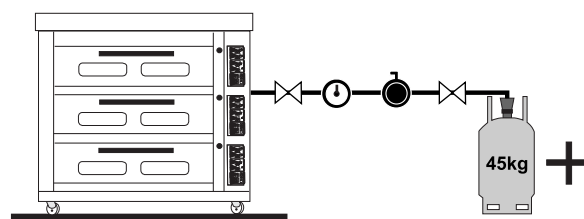

(U-HP2, U-HP3)

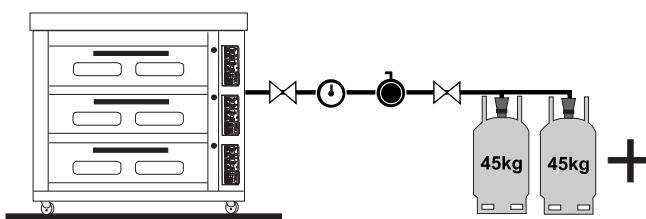

(U-HP9, U-HP12)



Todas las llaves, reguladores y nanómetros que sirven para el paso o monitoreo del flujo de gas de la red, tienen que estar colocados en lugares visibles y de fácil acceso. Todas las llaves, reguladores y nanómetros deben ser instalados por cuenta del cliente. No instale cilindros en el interior de salas de producción.

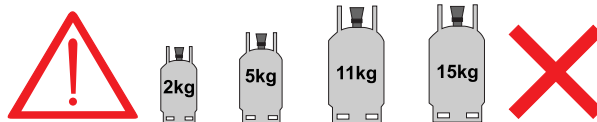

NO UTILICE CILINDROS O TANQUES MENORES A 45KG

C) ALIMENTACION Y DESCARGA DE AGUA SOLO SERIE INOX (3, 7)

1. El equipo debe tener línea de alimentación con una cañería diámetro 1/2 pulgada ubicada en lado posterior izquierdo del horno (vista frontal).
2. La entrada alimentación de agua debe tener un terminal HE 1/2 con una llave tipo bola para controlar la presión y realizar su mantención.
3. El equipo debe funcionar con un **filtro y un ablandador de agua instalado por el cliente.**
4. La conexión al desagüe del local debe ser resistente a la temperatura.
5. La trampa o pileta de desagüe asignada al horno debe quedar a 100mm del comienzo del despiche del horno para conectar directamente.

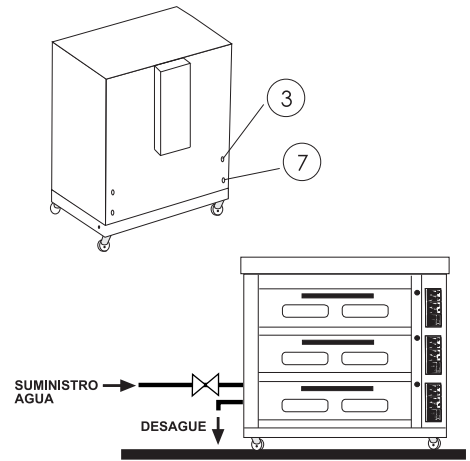

El uso de agua dura y/o sin filtrar perjudica el funcionamiento de sistema de inyección de vapor y la garantía respecto de las piezas estropeadas queda de inmediato anulada. Se recomienda revisar de forma periódica el ablandador de agua y el filtro asignado al horno para asegurar su buen funcionamiento.

Todas las llaves que sirven para regular el paso de la red o para desconectar el aparato de la red, tienen que estar colocados en lugares visibles y de fácil acceso.

