

Características del Equipo

- Capacidad
- Nº de Cuchilla: 30.
- Dimensiones máx de trabajo: 21.6 x 28 x 10 cm
- Tabla de corte: 30 x 43 cm.

- Datos Técnicos:
- Construcción: Estructura y componentes en Acero Inoxidable.
- Tabla de corte de polietileno.
- Medidas: 61.6cm. (Ancho) x 87.3cm. (Profundidad) x 96.8cm. (Altura)
- Peso: 85kg.



Planimetrías

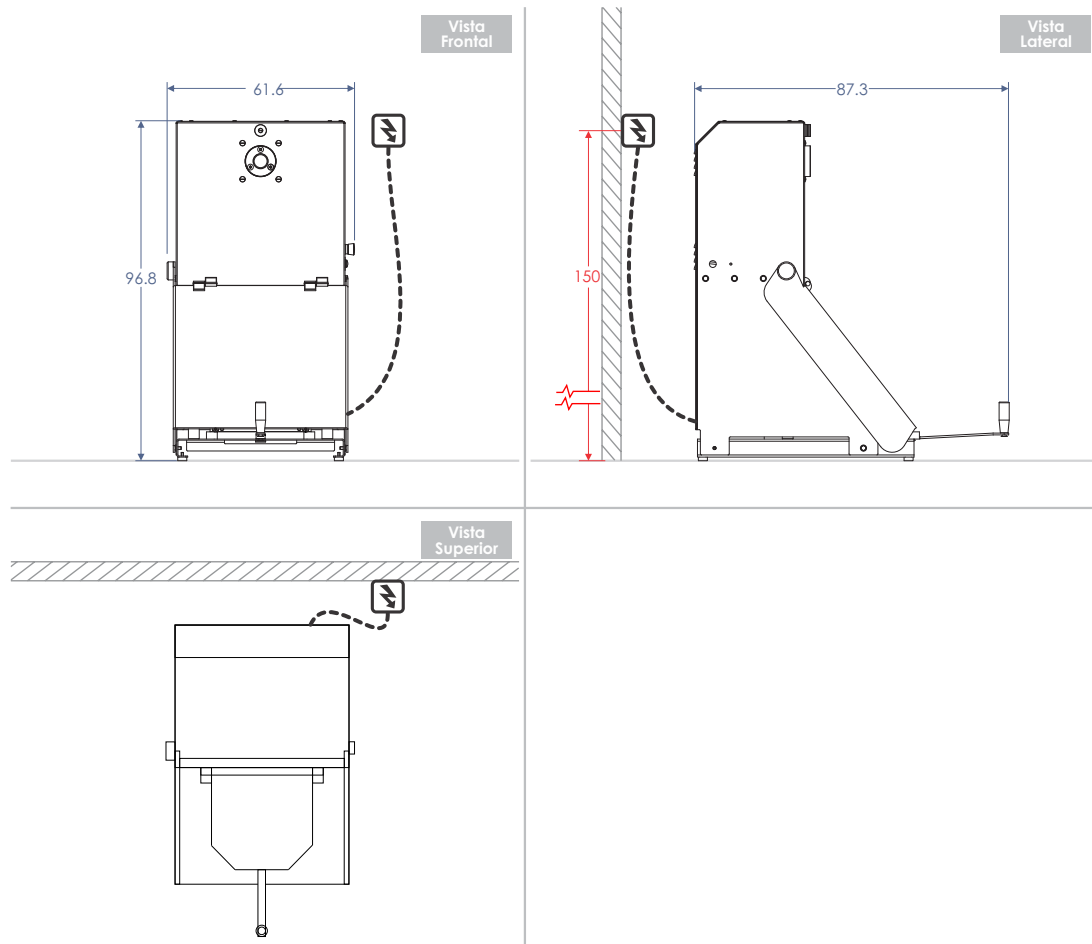

Check List Requerimientos



Suministro Eléctrico

	S	N
• Energía: Trifásica 380V/50 Hz/3F+N+T		
• Potencia: 0.55 kW		
• Corriente: 1.2 Amp		
• Enchufe: Industrial 4x16A(3F+T)		
• h: 150 cm		

Características del Equipo

- Motor con reductor y vástago de pistón rápidos y fiables.
- Tabla de corte móvil mediante palanca externa.
- Sistema de enclavamiento desmontable.
- Deslizamiento sobre casquillos autolubricantes.
- Cuerpo y componentes fabricados en acero inoxidable.
- Cuchillas fácilmente desmontables.
- Cuchillas reemplazables de forma individual.
- Sistema de retorno forzado manual.

¡IMPORTANTE!

Las instalaciones de los suministros en general como gas, eléctricas, sanitarias, extracción de vahos, entre otros, son de responsabilidad del cliente y realizadas por un instalador autorizado de acuerdo a la normas Nch 4/2000, IPX4, respectivamente • Considerar ubicación de todas las conexiones y distancias de equipos, según entorno a instalar • Los enchufes deben ubicarse donde no reciban agua o vapor y deben estar bajo la norma IPX4 Se recomienda una distancia posterior de 30cm min. para futuras mantenciones • Se debe considerar distancia lateral de 5cm mínimo.

PRE VISITA

Instancia en donde nuestro personal técnico revisara sus instalaciones verificando los requerimientos para la conexión del equipo.

INSTALACIÓN DE EQUIPOS

Horario de atención de Lunes a Viernes de 08:30 hrs. a 18:00 hrs.

De incurrir en una tercera visita a causa de requerimientos de instalación no cumplidos o solicitudes fuera del horario establecido, la visita tendrá un costo adicional para usted. Evite cobros innecesarios.

REQUERIMIENTOS SOLICITADOS

Considerar que al no contar con los requerimientos solicitados en pre visita, se cobrará a contar de la tercera visita en adelante.

Adicionalmente se le informa que la garantía del equipo comienza a regir una vez realizada la puesta en marcha o bien después de dos meses transcurridos el despacho, si no ha cumplido con los requerimientos para la instalación.

Valor de \$66.000 por cada visita adicional.

Accesorios recomendados

Código	Descripción

Insumos (Kit de instalación)

Código	Unidades	Descripción
ELECTRO-001	1	ENCHUFE MACHO VOLANTE 4X16A