



FICHA DE INSTALACIÓN

Dispensador de Jugos

Cuatro depósito de 9 Lt.

CS-4E-22



Listos para Servir

Versión 001

Características del Equipo

- Capacidad
4 depósitos de 9 litros cada uno.
- Datos Técnicos:
Construcción en Acero Inoxidable.
Medidas: 52 cm. (Ancho) x 45 cm. (profundidad) x 65 cm. (altura).

Check List Requerimientos

	Suministro Eléctrico	SI	NO
	• Energía: Monofásica 220V/50 Hz/1F		
	• Potencia: 0,81 kW		
	• Corriente: 4 (A)		
	• Enchufe: domiciliario 10 (A)		
	• h: 120cm		

PLANIMETRÍA

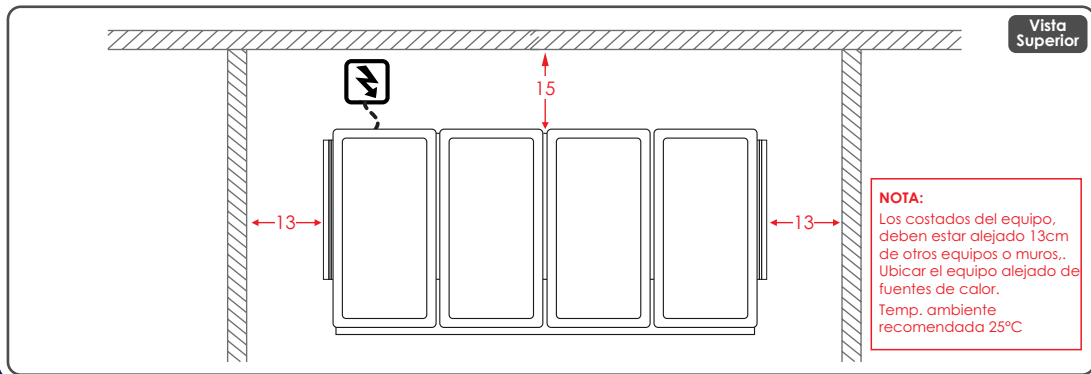
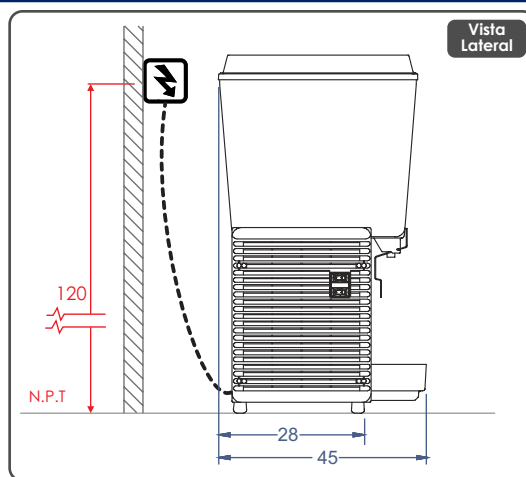
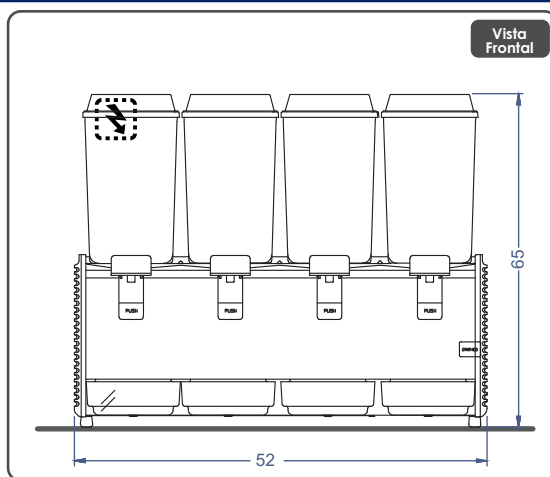

NOTA:
Los costados del equipo, deben estar alejado 13cm de otros equipos o muros. Ubicar el equipo alejado de fuentes de calor.
Temp. ambiente recomendada 25°C

Dimensiones del espacio

Dibujo/Layout	ANCHO	_____ cm
SI <input type="radio"/>	LARGO	_____ cm
NO <input type="radio"/>	ALTO	_____ cm

Campana de extracción

SI NO

Nombre Responsable _____ Fecha ____/____/____

Características del Equipo

- Válvulas limpias de fácil uso.
- Sistema que permite refrigeración hasta la última porción.
- Policarbonato de alta resistencia en cubierta superior.
- Evaporador único de alto rendimiento que permite un refrigerado más rápido y eficiente.
- Fácil limpieza sin herramientas.

¡IMPORTANTE!

Las instalaciones de los suministros en general como gas, eléctricas, sanitarias, extracción de vahos, entre otros, son de responsabilidad del cliente y realizadas por un instalador autorizado de acuerdo a las normas Nch 4/2000, 4/2003, IPX4, respectivamente • Considerar ubicación de todas las conexiones y distancias de equipos, según entorno a instalar • Los enchufes deben ubicarse donde no reciban agua o vapor y deben estar bajo la norma IPX4.