



Características del Equipo

Vers. 004

- Capacidad
6 depósitos GN 2/3.
Carga GN 1/2, 2/3 ó 1/3.
Cocción a vapor 30°C - 130°C.
Cocción combinada 30°C - 300°C.
Carga máxima: 20 kg.

- Datos Técnicos
Construcción: Acero Inoxidable.
Medidas: 65.5 cm.(Ancho) x 62.1 cm.(profundidad) x 59.4 cm.(altura).
Peso: 92 kg.

Planimetrías

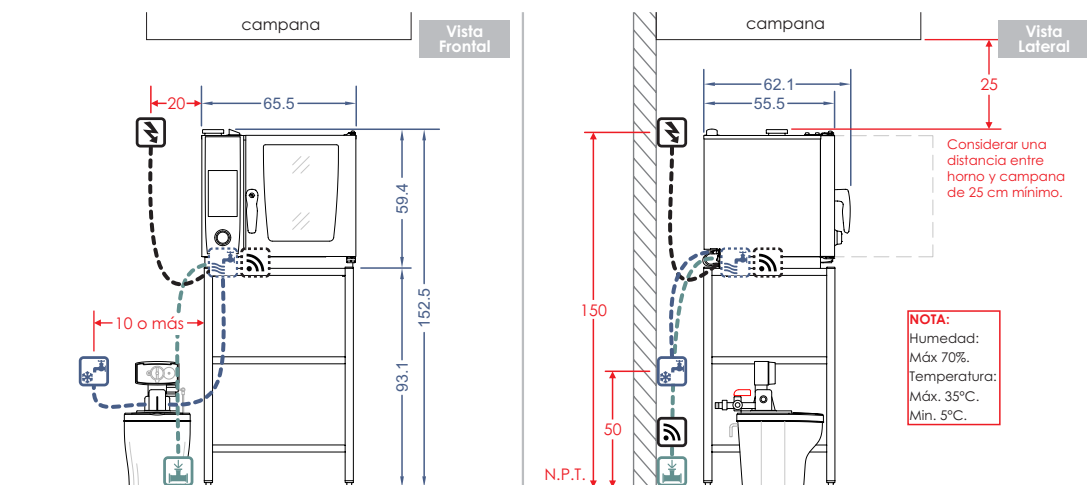

Check List Requerimientos

Icono	Requerimiento	S	N
	Suministro Eléctrico • Energía: Monofásica 220V/50 Hz/1F • Potencia: 5.3 kW • Corriente: 23.1 Amp • Enchufe Industrial: 3x32(A) (220V) • Tamaño cable: 3x4 mm ² . • h: 150 cm		
	Suministro Agua Fría (Blanda) • Entrada Diámetro 3/4" HE • Presión de agua: 2 a 4 bar • Caudal máx. agua: 5 lts/min. • Dureza mínima: 90 ppm. • Dureza máxima: 125 ppm. • Conductividad: 50 µS min. • T° máx. agua: 30°C • h: 60 cm		
	Desagüe • Diámetro 2" CU. • Pendiente: 3°/5% • h: a piso (12 lts/min - 65°C).		
	Conexión (opcional*) • Punto de red Ethernet RJ45 • Wi Fi 802.11 b/g/n (2.4 Ghz)		

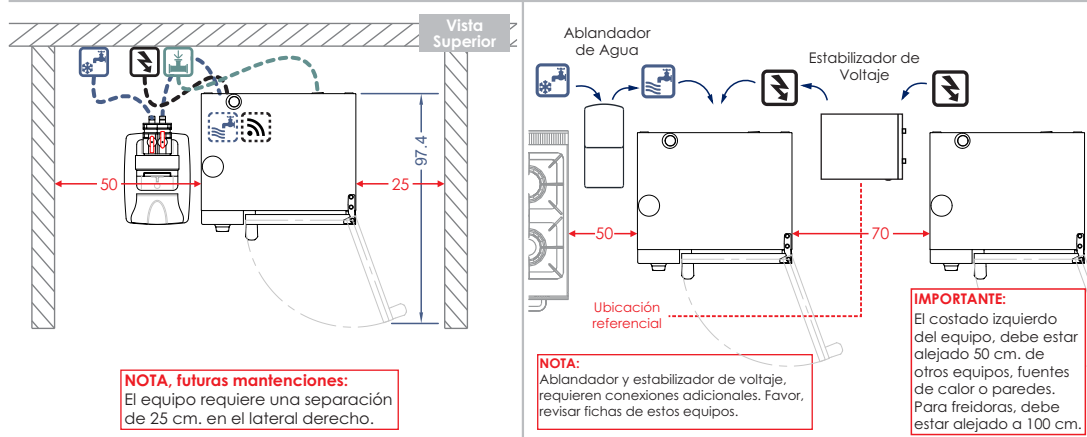

Características del Equipo

- Único equipo inteligente con procesos de cocción con pantalla táctil TFT de 8.5" con símbolo para una fácil operación.
- Control de cocción automático con 7 métodos de cocción para asados, plancha, aves, pescados, parrilla, guarniciones, panaderías, repostería y finishing.
- Plataforma programable con 350 programas de más de 12 pasos.
- Sistema automático de lavado "Clean Jet" y sistema automático detecta incrustaciones de la caldera "CareControl".
- Con sistema de auto ajuste, según altura en donde se encuentre ubicado el equipo (esto regula el punto de ebullición).

IMPORTANTE!

Las instalaciones de los suministros en general como gas, eléctricas, sanitarias, extracción de vahos, entre otros, son de responsabilidad del cliente y realizadas por un instalador autorizado de acuerdo a las normas Nch 4/2000, 4/2003, IPX4, respectivamente • Considerar ubicación de todas las conexiones y distancias de equipos, según entorno a instalar • Los enchufes deben ubicarse donde no reciban agua o vapor y deben estar bajo la norma IPX4 • Se recomienda instalar el equipo a una distancia mínima de 10 cm de la pared posterior para un óptimo flujo de aire.

Campana de extracción:

- Distancia min. superior: 25.4 cm.
- Proyección mínima: 30 cm. a 50 cm. desde la parte frontal del equipo.

Radiación térmica:

- Radiación térmica latente: 1.020 kJ/h.
- Radiación térmica sensible: 1.350 kJ/h.

Ingreso de equipo al lugar de instalación:

- Ancho puerta para ingreso: 60 cm. min.
- Altura puerta para ingreso: 190 cm.

Esquemas

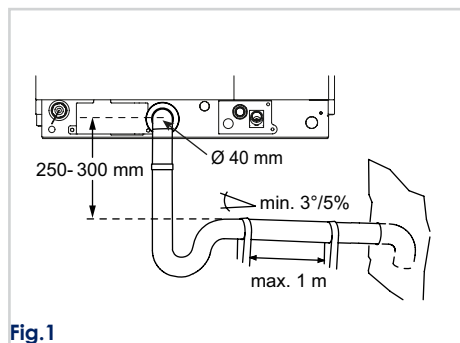

Fig. 1

Para conseguir un consumo de energía óptimo, se recomienda montar un sifón inodoro (sifón no incluido en el suministro). El tramo de salida ventilado forma parte integral del equipo.



Fig. 2

Estos equipos también se pueden montar con un soporte de pared (opcional) que ahorre espacio. Para hacerlo debe comprobarse previamente la capacidad de carga de la pared. La profundidad total en caso del montaje del equipo sobre un soporte de pared es de 64 cm.

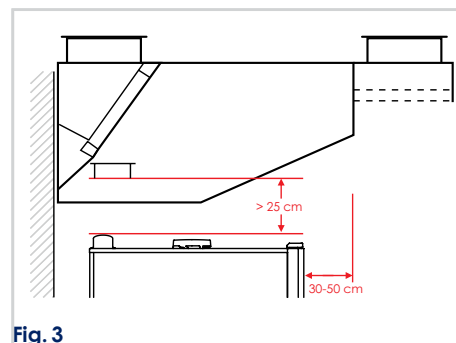

Fig. 3

Se recomienda que la campana sea 30 cm. a 50 cm. más profunda que el equipo. Se sugiere siempre el uso de una campana de extracción.

Al ser un equipo eléctrico se debe mantener una distancia mínima de 250 mm entre el tubo de ventilación del equipo y los filtros de grasa de las campanas extractoras.

Características del Equipo

¡IMPORTANTE!

- La extracción para campanas murales debe ser de 132 m³/h y la extracción en campanas centrales debe ser de 210 m³/h. La campana para el equipo debe tener 130 cm. de profundidad.
- El costado lateral izquierdo del equipo debe estar alejado 50 cm. de cualquier fuente de calor.
- El Equipo puede estar adosado al muro posterior, siempre que el desagüe esté ubicado a un costado, ya sea de los equipos de piso o equipos de sobremesa. Si esto no es posible, debe estar separado al menos 15 cm. desde el muro posterior, para la ubicación del desagüe en la parte posterior del equipo.
- Se debe contar con una dureza del agua mínima de 90 ppm y máxima de 125 ppm.
- Voltaje máximo entre neutro y tierra debe ser menor a 0.7v AC.
- La tolerancia máxima de la tensión de entrada fluctúa entre -15% y +10% (ver datos de la tensión de entrada en la placa de identificación).
- Las instalaciones de los suministros en general como gas, eléctricas, sanitarias, extracción de vahos, entre otros, son de responsabilidad del cliente y realizadas por un instalador autorizado de acuerdo a la norma 4/2003, IPX4, respectivamente. Considerar ubicación de todas las conexiones y distancias de equipos, según entorno a instalar. Los enchufes deben ubicarse donde no reciban agua o vapor y deben estar bajo la norma IPX4.

PRE VISITA

Instancia en donde nuestro personal técnico revisara sus instalaciones verificando los requerimientos para la conexión del equipo.

INSTALACIÓN DE EQUIPOS

Horario de atención de Lunes a Viernes de 08:30 hrs. a 18:00 hrs.

De incurrir en una tercera visita a causa de requerimientos de instalación no cumplidos o solicitudes fuera del horario establecido, la visita tendrá un costo adicional para usted. Evite cobros innecesarios.

REQUERIMIENTOS SOLICITADOS

Considerar que al no contar con los requerimientos solicitados en pre visita, se cobrará a contar de la tercera visita en adelante.

Adicionalmente se le informa que la garantía del equipo comienza a regir una vez realizada la puesta en marcha o bien después de dos meses transcurridos el despacho, si no ha cumplido con los requerimientos para la instalación.

Valor de \$66.000 por cada visita adicional.

Accesorios recomendados

Código	Descripción
	Estabilizador de voltaje, modelo E/1400+A.
	Pastillas de lavado y pastillas CareControl
	Ablandador de agua recomendado KING-B65, MAXI 15.
	Atril para equipo.
	Bandejas especiales Rational, según productos a elaborar.

Insumos (Kit de instalación)

Código	Unidades	Descripción
ELECTRO-003	1	ENCHUFE MACHO VOLANTE 3X32A, MONOFÁSICO
87.201.031	1	KIT DE DESAGUE
3449056	1	MANGUERA TERMOPLÁSTICA 3/4" ENTRADA DE AGUA 2MT.