



## FICHA DE INSTALACIÓN

### Selladora al Vacío

Eléctrico, sobremesa

W8 40 EASY TOUCH DX



Listos para Servir

Versión 001

#### Características del Equipo

• Capacidad

Bomba: 21 m<sup>3</sup>/hr.

Barra de soldadura: 41 cm.

Dimensiones de la cámara: 43 cm. x 41 cm. x 17 cm.

Deposito de aceite: 450 ml.

• Datos Técnicos

Construcción: Acero Inoxidable AISI 304 y plexiglás termoformado.

Medidas: 49.3 cm.(Ancho) x 58.5 cm.(profundidad) x 42.2 cm.(altura).

Peso: 56 kg.

#### Check List Requerimientos

Suministro Eléctrico		S	N
• Energía: Monofásica 220V/50 Hz/1F			
• Potencia: 0.75 kW			
• Corriente: 3.7 Amp			
• Enchufe Domiciliario: 16A (220V)			
• h: 150 cm			

#### Dimensiones del espacio

Dibujo/Layout	ANCHO	cm
SI <input type="radio"/>	LARGO	cm
NO <input type="radio"/>	ALTO	cm

#### Campana de extracción

SI  NO

Nombre Responsable \_\_\_\_\_ Fecha \_\_\_\_/\_\_\_\_/\_\_\_\_

#### PLANIMETRIA

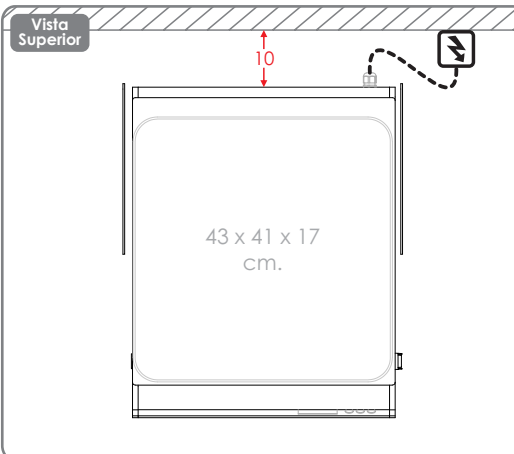
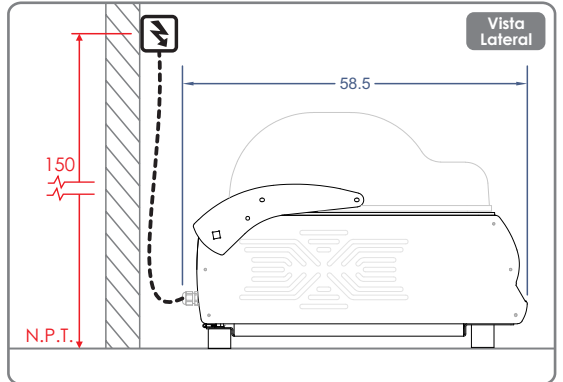
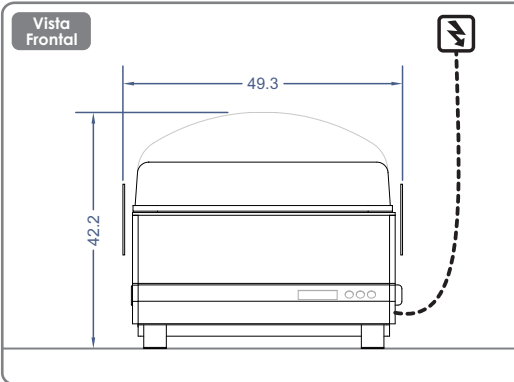

#### Características del Equipo

- Levantamiento automático de la tapa mediante pistones neumáticos.
- Teclado táctil práctico e intuitivo con WiFi integrado.
- Fácil ajuste de los tiempos de vacío y sellado.
- Muestra el porcentaje de vacío y el tiempo restante.
- 10 programas que se pueden memorizar como se desee.

**IMPORTANTE!**

Las instalaciones de los suministros en general como gas, eléctricas, sanitarias, extracción de vahos, entre otros, son de responsabilidad del cliente y realizadas por un instalador autorizado de acuerdo a la normas Nch 4/2000, IPX4, respectivamente • Considerar ubicación de todas las conexiones y distancias de equipos, según entorno a instalar • Los enchufes deben ubicarse donde no reciban agua o vapor y deben estar bajo la norma IPX4.

## PRE VISITA

Instancia en donde nuestro personal técnico revisara sus instalaciones verificando los requerimientos para la conexión del equipo.

## INSTALACIÓN DE EQUIPOS

Horario de atención de Lunes a Viernes de 08:30hrs a 18:00 hrs.

De incurrir en una tercera visita a causa de requerimientos de instalación no cumplidos o solicitudes fuera del horario establecido, la visita tendrá un costo adicional para usted. Evite cobros innecesarios.

## REQUERIMIENTOS SOLICITADOS

Considerar que al no contar con los requerimientos solicitados en pre visita, se cobrará a contar de la tercera visita en adelante.

Adicionalmente se le informa que la garantía del equipo comienza a regir una vez realizada la puesta en marcha o bien después de dos meses transcurridos el despacho, si no ha cumplido con los requerimientos para la instalación.

Valor de \$66.000 por cada visita adicional.

### Insumos (Kit de instalación)

Codigo	Unidades	Descripcion