



## FICHA DE INSTALACIÓN

### Mezclador de inmersión

# CMP 300

robot coupe®



Listos para Servir

Versión 001

#### Características del Equipo

- Capacidad de la marmita
  - 15 litros máximo.
- Potencia 350 vatios.
- Velocidad de 2.300 a 9.600 rpm.

#### Datos Técnicos:

- Construcción: Cuchillo, campana y tubo de acero inoxidable longitud 30 cm.
- Medidas: 66cm. (Largo) x 19,2cm. (diámetro)
- Peso: 3.1 kg. (sin accesorio de corte)

#### Check List Requerimientos

Suministro Eléctrico		S	N
• Energía: Monofásica 220V/50 Hz/1F			
• Potencia: 0.35kW			
• Corriente: 1,6 Amp			
• Enchufe Domiciliario: 10A (220V)			
• h: 150cm			

#### PLANIMETRIA

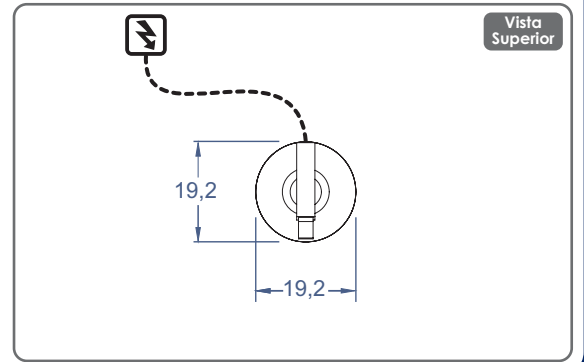
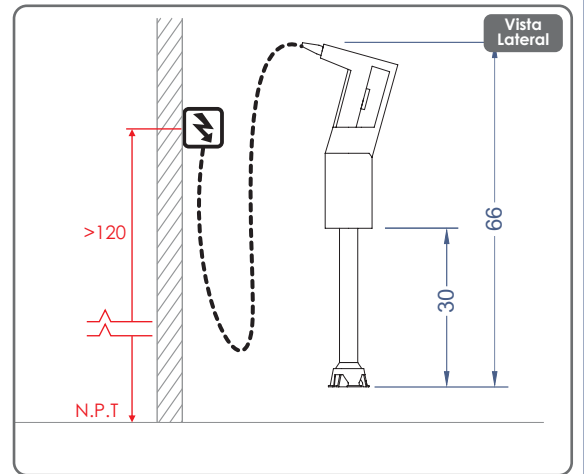
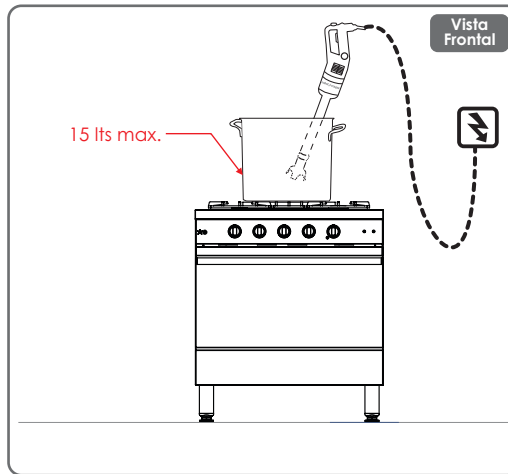

#### Dimensiones del espacio

Dibujo/Layout	ANCHO	cm
SI <input type="radio"/>	LARGO	cm
NO <input type="radio"/>	ALTO	cm

#### Campana de extracción

SI  NO

Nombre Responsable Fecha

#### Características del Equipo

- Bloque motor de acero inoxidable con orificios de ventilación en la parte alta para preservar una hermeticidad perfecta.
- Principio de ajuste automático de la velocidad.
- Velocidad variable para preparaciones elaboradas que facilita el uso del aparato.
- Accesorios incluidos: 1 soporte mural para guardar el triturador sumergible; 1 herramienta de montaje y desmontaje de la cuchilla.

#### ¡IMPORTANTE!

La instalaciones de los suministros en general como gas, eléctricas, sanitarias, extracción de vahos, entre otros, son de responsabilidad del cliente y realizadas por un instalador autorizado de acuerdo a la normas Nch 4/2000, IPX4, respectivamente. Considerar ubicación de todas las conexiones y equipos, según entorno a instalar.