



FICHA DE INSTALACIÓN

Amasadora Espiral

AEF035



Listos para Servir

Versión 001

Características del Equipo

- Capacidad
35 kilos de harina
Volumen artesa: 73 litros

- Datos Técnicos:
Construcción: Acero carbono pintado.
Medidas: 57cm. (Ancho) x 104.5cm. (profundidad) x 126.3cm. (altura).
Peso: 340kg

Check List Requerimientos

Suministro Eléctrico	SI	NO
• Energía: Trifásica 380V/50 Hz/3F+N+T	<input type="checkbox"/>	<input type="checkbox"/>
• Potencia: 2.5kW	<input type="checkbox"/>	<input type="checkbox"/>
• Corriente: 4.2(A)	<input type="checkbox"/>	<input type="checkbox"/>
• Enchufe Industrial: 5x16A (3F+N+T)	<input type="checkbox"/>	<input type="checkbox"/>
• h: 150cm	<input type="checkbox"/>	<input type="checkbox"/>

Dimensiones del espacio

Dibujo/Layout	ANCHO	LARGO	ALTO
SI <input type="radio"/>	_____ cm	_____ cm	_____ cm
NO <input type="radio"/>	_____ cm	_____ cm	_____ cm

Campana de extracción

SI NO

Nombre Responsable _____ Fecha ____/____/____

PLANIMETRIA

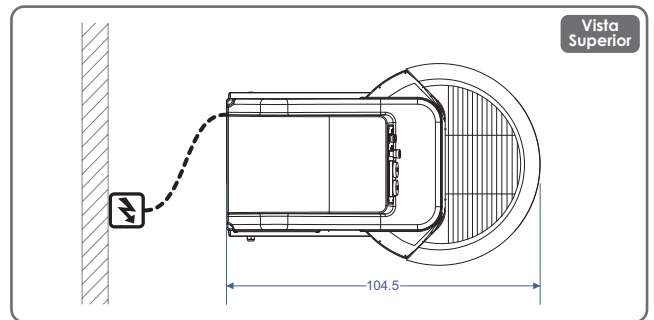
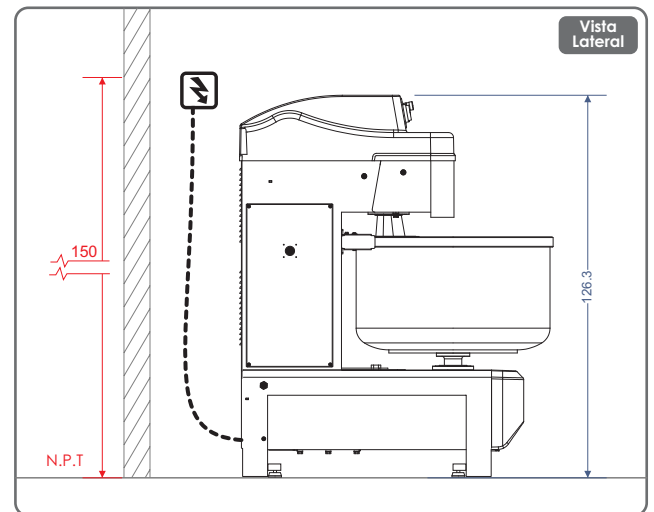
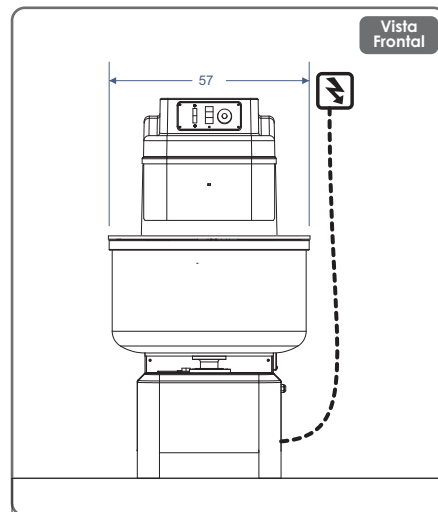

Características del Equipo

- Mandos digitales con temporizador para 9 programas de amasado
- Artesa con desagüe para drenaje del agua de limpieza.
- Transmisión silenciosa y eficiente a través de correas de perfil "V"
- Canales de remoción de aire caliente
- Ruedas incorporadas para un fácil desplazamiento
- Niveladores anti-vibratorios
- Fácil mantenimiento y reparación

¡IMPORTANTE!

Las instalaciones de los suministros en general como gas, eléctricas, sanitarias, extracción de vahos, entre otros, son de responsabilidad del cliente y realizadas por un instalador autorizado de acuerdo a las normas Nch 4/2000, 4/2003, IPX4, respectivamente • Considerar ubicación de todas las conexiones y distancias de equipos, según entorno a instalar • Los enchufes deben ubicarse donde no reciban agua o vapor y deben estar bajo la norma IPX4.